



# DIDA

Evolving the way of sitting.



## ■ CONTENIDO:

*Content*

### **01 Diseñador**

*01 Designer*

### **02 Colección DIDA**

*02 DIDA Collection*

DIDA Classic

DIDA Active

DIDA Confort

DIDA Move

DIDA Move Pro

DIDA Pad

DIDA Basket

DIDA Stool

DIDA Stool Pro

### **03 Acabados**

*03 Finshes*

# 01 Diseñador: Alegre Design

## 01 Designer

### ■ ¿Cuáles son los atributos de DIDA?

El nombre de DIDA parte del concepto de didáctica. DIDA nace para agilizar la didáctica y ha sido diseñada para la enseñanza del futuro.

Las necesidades pasan por cuestiones como la movilidad, la higienización del mobiliario, el dinamismo de la enseñanza y el bienestar de la persona, a través de la ergonomía. Con ese punto de partida, se ha diseñado DIDA.

Ofrece un agarre sencillo que permite mover las sillas con facilidad y con el máximo silencio posible, para poder reconfigurar el área de aprendizaje para cada momento y cada tarea.



### ¿What are the attributes of DIDA?

The name Dida is based on the concept of didactics. Dida was created to streamline didactics and is designed for the teaching of the future.

The needs include issues such as mobility, hygienic furniture, dynamic teaching and personal well-being through ergonomics. With this as a starting point, Dida has been designed.

It offers a simple grip that allows the chairs to be moved easily and as quietly as possible, so that the learning area can be reconfigured for every moment and every task.





**“ La misión era crear una silla educativa atemporal, capaz de superar el paso del tiempo ”**

*“ The mission was to create a timeless educational chair for generation to come ”*

M. Alegre



■ **¿Cuáles fueron los desafíos que encontraste al momento de diseñar una silla que puede funcionar en diferentes ambientes?**

El mayor desafío para diseñar una silla funcional para el sector educativo, pero también para entornos contract tanto interiores como exteriores fue encontrar un producto que, por sus materiales y por geometría formal, diera respuesta a todos los usos y a la ergonomía de todos los usuarios. Y que su diseño fuera lo bastante neutral para no resultar invasivo y ser atemporal.

*¿ What were the challenges you encountered when designing a chair that can work in different environments?*

*The greatest challenge in designing a functional chair for the educational sector, but also for indoor and outdoor contract environments, was to find a product that, in terms of its materials and formal geometry, would meet the needs of all uses and the ergonomics of all users. And that its design should be neutral enough to be non-invasive and timeless.*

■ **Desde tu perspectiva como diseñador ¿Cuál es la importancia del mobiliario dentro de los espacios educativos y formativos?**

El mobiliario de estos espacios tiene una función clara: que la gente se sienta bien, a gusto y confortable. Ése es requisito que se le pide al mobiliario, que dé soporte a las necesidades del usuario, siendo prácticamente invisibles, y que las personas se centren en lo importante, que es aprender.

*From your perspective as a designer, ¿What is the importance of furniture in educational and training spaces?*

*The furniture in these spaces has a clear function: to make people feel good, comfortable and at ease. This is what is required of the furniture, which it supports the user's needs, being practically invisible, and that people focus on what is important, which is learning.*

## ■ ¿Cuáles son los materiales que se emplearon para la fabricación de DIDA?

Se han utilizado dos materiales principalmente. Para la zona en contacto con la persona, se ha trabajado con materiales plásticos, por su temperatura superficial, su tacto, su confort y su fácil mantenimiento.

En la parte estructural o mecánica, se ha trabajado con materiales metálicos que garantizan estabilidad y la durabilidad frente al paso del tiempo.

La combinación de esos materiales se ha pensado para alargar lo más posible la vida del producto, facilitando su mantenimiento o reparación en caso de incidencia.

### ¿ Which materials were used to manufacture DIDA and why were they chosen?

Two main materials have been used. For the area in contact with the person, we have worked with plastic materials, due to their surface temperature, feel, comfort and easy maintenance.

In the structural or mechanical part, we have worked with metallic materials that guarantee stability and durability over time.

The combination of these materials has been designed to extend the life of the product as much as possible, facilitating maintenance or repair in the event of an incident.

## ■ ¿Cuál fue el mayor reto de este proyecto?

El reto fue aplicar tecnología de inyección del plástico para crear un producto sencillo, fácil de producir, y que, al mismo tiempo, contara con una elevada resistencia mecánica sin perder un ápice de confort ergonómico en la sentada.

Eso se consiguió aunando el diseño con tecnología de inyección y procesos productivos para generar una geometría de espesores variables que garantizan su durabilidad.

El desafío ha sido jugar con el diseño y con el proceso de inyección para asegurar la fluidez del material.

### ¿ What was the biggest challenge of this project?

The challenge was to apply plastic injection moulding technology to create a simple, easy-to-produce product, which at the same time had high mechanical strength without losing any ergonomic sitting comfort.

This was achieved by combining design with injection moulding technology and production processes to generate a geometry of variable thicknesses to ensure durability.

The challenge has been to play with the design and the injection moulding process to ensure the fluidity of the material.

## ■ ¿Qué hace diferente a DIDA del resto de sillas en el mercado?

Dida nace orientada a un entorno educativo, pero no limitada al aula. Cubre las necesidades del entorno formativo en su conjunto: de las aulas, al comedor, al laboratorio - por todo un espacio educativo: aulas, comedor, laboratorio - por su fácil higienización - e incluso zonas operativas del profesorado y del personal de administración.

Su cualidad única es que se trata de un producto transversal para los centros educativos.

### ¿ What makes DIDA different from other chairs on the market?

Dida is designed for an educational environment, but is not limited to the classroom. It covers the needs of the entire educational environment: from the classrooms, to the canteen, to the laboratory - throughout an entire educational space: classrooms, canteen, laboratory - because it is easy to sanitise and even operational areas for teachers and administration staff.

Its unique quality is that it is a transversal product for schools.



## Evolucionando la forma de sentarse

### *Evolving the way of seating*

Las nuevas metodologías de formación y las nuevas tecnologías han modificado el concepto de educación. Se pasa de educación basada en la instrucción tradicional, con el alumno en posición pasiva, a una formación dinámica, en la que el alumno tiene una actitud activa.

**Dida** favorece la movilidad y la sentada en 360°. Ya sea de manera frontal, como lateral o invertida. La silueta del respaldo permite descansar cómodamente el brazo en caso de que el usuario se siente de lado.

*New training methodologies and new technologies have changed the concept of education. There is a shift from education based on traditional instruction, with the learner in a passive position, to dynamic training, in which the learner has an active attitude.*

*DIDA promotes mobility and 360° sitting. Whether frontal, lateral or inverted. The silhouette of the backrest allows the arm to rest comfortably if the user sits sideways.*





Maximiza el espacio, apilando hasta 7 sillas **DIDA**.  
 Maximize the space, stacking up to 7 DIDA chairs.

## Tallas disponibles

Available Sizes



### TALLA 3 | SIZE 3

PRIMARIA 1º-2º

5 - 6 años | years

1190 - 1420 mm

350 ± 10 mm



### TALLA 4 | SIZE 4

PRIMARIA 3º-4º

6 - 9 años | years

1330 - 1590 mm

380 ± 10 mm



### TALLA 5 | SIZE 5

PRIMARIA 5º-6º

9 - 11 años | years

1460 - 1765 mm

430 ± 10 mm



### TALLA 6 | SIZE 6

SECUNDARIA

+11 años | years

1590 - 1880 mm

460 ± 10 mm



# COLECCIÓN DIDA

*DIDA COLLECTION*

02





## DIDA Classic

La clásica silla de cuatro patas se puede utilizar en muchas situaciones diferentes. Es muy estable y robusta, al mismo tiempo ofrece un asiento cómodo.

Esta silla fue diseñada para un uso polivalente en espacios compartidos, como comedores, auditorios, aulas, talleres, etc. DIDA Classic está disponible en tallas 3,4,5 y 6, siguiendo la norma española y europea **UNE-EN 1729** para colegios, en las que se regulan las dimensiones funcionales y requisitos de seguridad del mobiliario escolar.

*The classic four-legged chair, can be used in many different situations. It's very stable and robust and at the same time offer a comfortable sitting.*

*This chair was designed for multi-purpose use in shared spaces, such as canteen, auditoriums, classrooms, workshops, etc.*

*DIDA 4 legs is available in sizes 3 to 6, we follow the Spanish and European standard UNE-EN 1729 for schools, where the functional dimensions and safety requirements of school furniture are regulated in its first and second part.*



Certificados:  
UNE-EN 1729 -1 Dimensiones funcionales  
UNE-EN 1729-2 Requisitos de seguridad y métodos de ensayo.

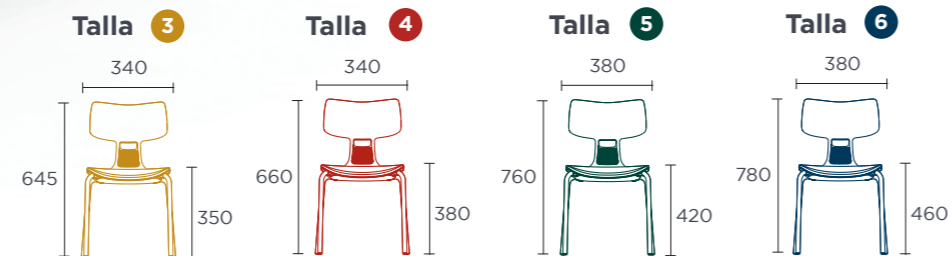



## DIDA Active

DIDA Active, gracias a su estructura sobre ruedas, permite crear diferentes configuraciones, lo que proporciona una gran funcionalidad para modificar el entorno y adaptarlo a la metodología utilizada en cada clase.

*Dida Active chair, thanks to its structure on castors, allows you to create different configurations to freely modify the space, so that with the same furniture, you can generate many configurations in the same classroom, which provides a great functionality to modify the environment and adapt it to the methodology used in each class.*



Talla 6

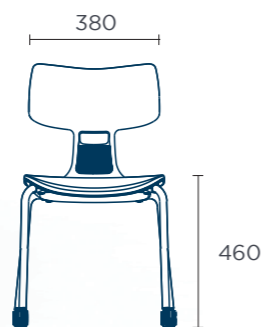

## DIDA Confort

DIDA Confort se adapta principalmente a espacios de oficina. Esta silla es adecuada para reuniones, salas de conferencias o aulas.

La característica principal es el apoyabrazos que aporta un mayor confort.

*DIDA Confort was designed as chairs for teachers or office use. This chair is suitable for meeting, conference rooms or classrooms. The main feature are the armrest that brings extra confort*

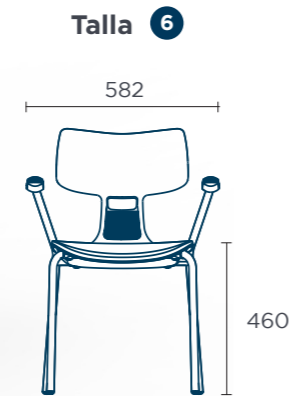

## DIDA Move

DIDA Move se adapta orgánicamente a espacios de trabajo más informales, aulas y entornos contract. El sistema de altura regulable permite adaptarse a diferentes alturas de mesa convirtiéndola en una silla polivalente. La base de plástico de 5 radios con ruedas facilita el movimiento y minimiza el impacto sonoro en el entorno.

*DIDA Move organically adapts to more informal workspaces, classrooms and also contract environments. The height adjustable system allows to adapt to different table heights making it a versatile chair. The 5 radial plastic base with castors brings easy movement and minimise sound impact in the environment.*

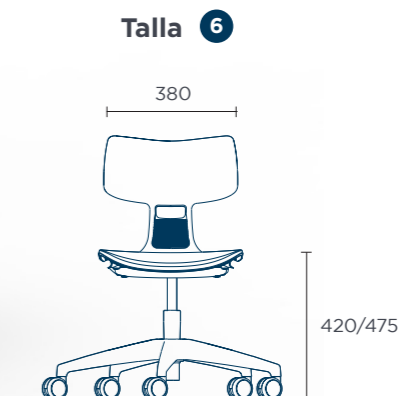



## DIDA Move Pro

DIDA Move se adapta orgánicamente a espacios de trabajo más informales, aulas y entornos contract. El sistema de altura regulable permite adaptarse a diferentes alturas de mesa convirtiéndola en una silla polivalente. La base de plástico de 5 radios con ruedas facilita el movimiento y minimiza el impacto sonoro en el entorno.

El apoyabrazos proporciona un mayor confort para su uso diario

*DIDA Move Pro organically adapts to more informal workspaces, offices and also contract environments. The height adjustable system allows to adapt to different table heights making it a versatile chair. The 5 radial plastic base with castors brings easy movement and minimise sound impact in the environment.*

*The armrest provides extra confort for daily use.*

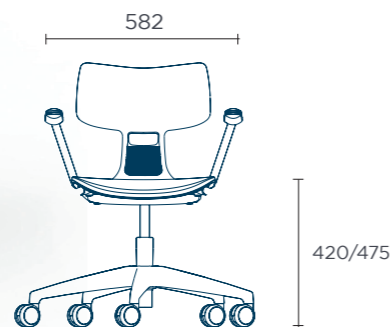

## DIDA Pad

Dida Pad ha sido diseñada para captar tanto la atención del alumno como para fomentar la comunicación y el trabajo en equipo. Esta versión facilita la movilidad y el bienestar gracias a su diseño flexible y seguro, su fácil movimiento puede crear diferentes entornos de enseñanza y adaptarse a cada tarea y actividad. La pala es la característica principal de la silla, con su movimiento 360°, permite a los usuarios diestros y zurdos trabajar en ella.

*Dida Pad has been designed to catch both the student's attention and also encourage communication and teamwork.*

*This version facilitate mobility and wellbeing. Thanks to its flexible safe design and easy movement it can create different teaching environments and adjust to each task and activity.*

*The pad is the main feature of the chair, moves both circular way around allowing left and right handed users to work on it.*

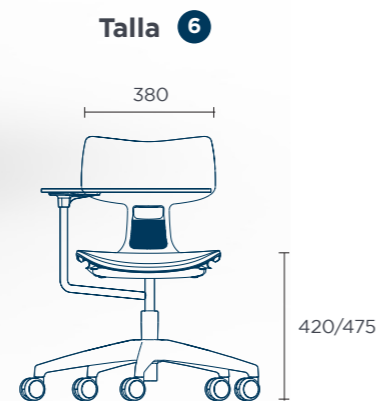



## DIDA Basket

DIDA basket es una silla polivalente de polipropileno, fusionando diseño ergonómico y funcionalidad inteligente. Con su carcasa ergonómica, ofrece comodidad durante largas sesiones. La base con ruedas no solo promueve la movilidad, sino que también brinda espacio de almacenamiento discreto. Además, incorpora una pala giratoria, añadiendo versatilidad a su diseño. Perfecta para aulas de formación y entornos dinámicos, esta silla redefine el confort y la practicidad en los nuevos espacios educativos.

*DIDA basket is a polypropylene multi-purpose chair, fusing ergonomic design and intelligent functionality. With its ergonomic shell, it offers comfort during long sessions. The wheeled base not only promotes mobility, but also provides discreet storage space. In addition, it incorporates a rotating paddle, adding versatility to its design. Perfect for training classrooms and dynamic environments, this chair redefines comfort and practicality in new educational spaces.*

Talla 6

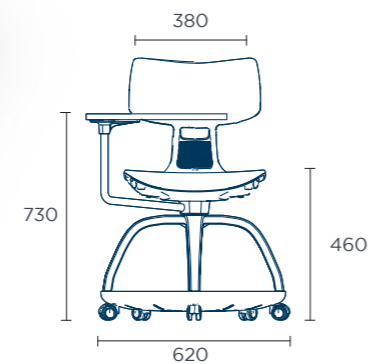





## DIDA Stool

DIDA STOOL es el taburete perfecto para aulas y laboratorios: ergonómico, versátil y funcional. Su carcasa de polipropileno brinda comodidad y soporte, mientras que la regulación de altura se adapta a diferentes usuarios. El reposapiés integrado y la base de 5 radios, con opción de ruedas, promueven una postura saludable y movilidad. Ideal para ambientes cambiantes y dinámicos.

*DIDA STOOL is the perfect stool for classrooms and laboratories: ergonomic, versatile and functional. Its polypropylene shell provides comfort and support, while the height adjustment adapts to different users. The integrated footrest and 5-spoke base, with optional casters, promote healthy posture and mobility. Ideal for changing and dynamic environments.*

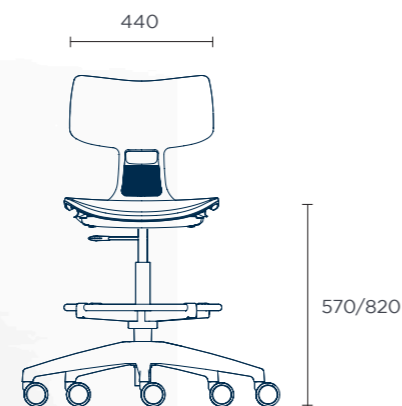



## DIDA Stool Pro

DIDA Stool Pro ofrece el máximo confort gracias a su carcasa de polipropileno que se ajusta a tu cuerpo, cuenta con regulación de altura y reposapiés. La base de 5 radios, con ruedas o sin ellas, garantiza estabilidad y movilidad. Además, los brazos ergonómicos ofrecen apoyo adicional. Ideal para aulas versátiles y mesas móviles de tutoría, este taburete redefine la comodidad en entornos educativos y de trabajo flexibles.

*DIDA Stool Pro offers maximum comfort thanks to its polypropylene shell that conforms to your body, supported by the height adjustment and footrest. The 5-spoke base, with or without wheels, ensures stability and mobility. Plus, the ergonomic arms offer additional support. Ideal for versatile classrooms and mobile tutoring tables, this stool redefines comfort in flexible educational and work environments.*

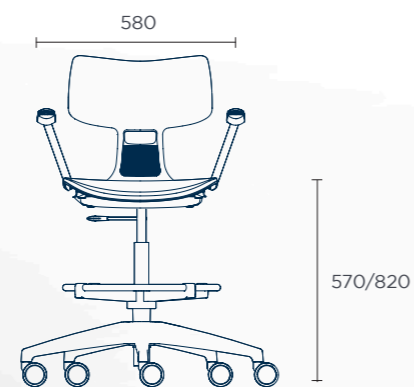

# ACABADOS

## Finishes

# 03

### Carcasa Shell



Cayenne



Olive green



Valencia Yellow



Nordic blue



Ash grey



Powder blue

### Acero Steel



Aluminio



Blanco



Negro

RV. AGOSTO 2023

C/ Portalet esquina Ctra. Liria-Tavernes  
46760. Tavernes de la Valldigna. Valencia  
T. 96 282 40 50  
M. 608 218 939  
info@federicoginer.com  
www.federicoginer.com